



Comité Français des Olympiades des Métiers - WorldSkills France
7 Rue d'Argout
75002 Paris



LES OLYMPIADES DES METIERS

Guide de préparation aux sélections régionales

Métier n° 24 : EBENISTERIE



Cofom :
e-mail : cofom@cofom.org
site internet : <http://www.cofom.org>

WorldSkills :
e-mail : info@worldskills.com
site internet : <http://www.worldskills.com>



« Vous venez de vous inscrire aux concours régionaux des 39^{èmes} Olympiades des Métiers.

Il s'agit de la première étape d'une compétition internationale, les jeux mondiaux des métiers, qui se déroulent tous les deux ans dans un pays du monde. Plus de 650 jeunes garçons et filles de moins de 22 ans, venus de tous les continents, s'y mesurent pacifiquement au cours de cette grande fête de la jeunesse et des métiers, dans l'exercice d'une activité professionnelle.

La seconde étape sont les finales nationales qui permettront la constitution de l'Equipe de France des Métiers qui participera à Numazu City (Japon) en novembre 2007 à la compétition internationale.

Vous êtes apprenti(e), étudiant(e), lycéen(ne), salarié(e), sous contrat de travail en alternance ; aujourd'hui, vous avez toutes vos chances de participer aux finales et au concours international en améliorant toutes les compétences que vous avez déjà acquises.

Si vous êtes sélectionné(e) pour les finales nationales et ensuite dans l'Equipe de France, vous recevrez un perfectionnement dans votre métier et pour les titulaires de l'Equipe de France, une préparation physique et mentale.

Mais pour accroître d'ores et déjà vos chances de succès, nous avons préparé pour vous un guide vous donnant des pistes de progression pour votre métier. Il peut vous être une aide précieuse.

Avec tous mes encouragements. »

Marie-Thérèse GEFROY
Présidente du COFOM



LA PREPARATION TECHNIQUE

Mot du Délégué Technique National:

Vous allez dès à présent accomplir une première étape au concours régional des métiers. Le choix qui est le vôtre d'entrer dès maintenant dans l'aventure Olympiades des Métiers vous permettra de découvrir de nouvelles méthodes de travail, d'être en contact avec d'autres jeunes de différentes régions et de différents métiers.

Vous devez savoir que rien ne s'acquiert dans la facilité, et qu'il vous faudra faire preuve de persévérance, de patience, mais aussi de beaucoup de courage, car être « dans l'équipe de France des Métiers » est une expérience professionnelle unique.

Nous comptons sur votre dynamisme et votre savoir faire pour représenter votre métier, votre région.

Espérant vous retrouver dans l'équipe de France,

Je vous souhaite bon courage !

Le Délégué Technique National
Yvan VALENTI NUZZI

Présentation de l'expert :

Christophe CHATAIGNER

↪ **Age** : 28 ans

↪ **Profession** : Ebéniste

↪ **Parcours Olympiades** :

↪ **Loisirs** :



PRESENTATION DU METIER D'EBENISTERIE aux Olympiades internationales

L'ébénisterie englobe la fabrication en ateliers, de meubles et d'éléments encastrables en bois soit massifs, soit plaqués ou peints, revêtus de plastiques.

Le projet d'épreuve porte sur un travail pratique, il est d'une durée de 22 heures. Il doit comporter un tiroir et un élément à charnières.

La connaissance théorique se limite aux besoins de la réalisation pratique.

Le candidat doit réaliser seul les tâches suivantes :

fabriquer un meuble suivant une description sur plan en se servant du matériel fourni.

Les compétences techniques requises sont :

- lire et interpréter les plans et les consignes écrites
- connaissance des éléments et des techniques de construction
- réaliser des articulations à la main ou à la machine
- réaliser des cadres en bois massif
- travailler avec des placages
- placer et fixer la quincaillerie
- fabriquer des parties mobiles et les ajuster pour un fonctionnement optimal
- usiner des profils et effectuer d'autres opérations aux machines en toute sécurité
- obtenir des dimensions dans les limites des tolérances
- poncer les surfaces selon les spécifications
- réaliser et tracer une partie courbe.



COMMENT SE PREPARER aux sélections régionales

Compétences visées

- ↵ Lire et interpréter les plans et les consignes écrites.
- ↵ Fabriquer des parties mobiles et les ajuster pour un bon fonctionnement.
- ↵ Exécuter tous types d'assemblages utilisés dans notre métier, dans une qualité optimale (rainures, moulures, faire des gorges, des mortaises et des tenons).
- ↵ Savoir réaliser des joints de placage droits ou en frisage.
- ↵ Savoir dresser et poncer l'ensemble des pièces constituant un ouvrage pour atteindre une finition parfaite.
- ↵ Atteindre une précision dans les dimensions d'ensemble et de détail.
- ↵ Développer la rapidité lors de la compréhension du sujet et l'exécution de l'ouvrage.

Techniques à développer/maîtriser

- ↵ La compréhension de tout document.
- ↵ La rapidité.
- ↵ La précision.
- ↵ La maîtrise de soi-même.

Temps

- ↵ Lors de la réalisation d'éléments composant un meuble ou de petits meubles, maîtriser et contrôler les temps passés.

Faire et refaire c'est s'améliorer à chaque fois.



COMMENT SE PREPARER aux sélections régionales



Exercice d'application

→ Exercice n° 1 :

SUJET : Le tenon mortaise et entaille à mi bois à 45°

Les assemblages sont à réaliser à la main, pour les chanfreins ils peuvent être faits soit à la main ou à la toupie

Temps alloué : 2 heures 30.

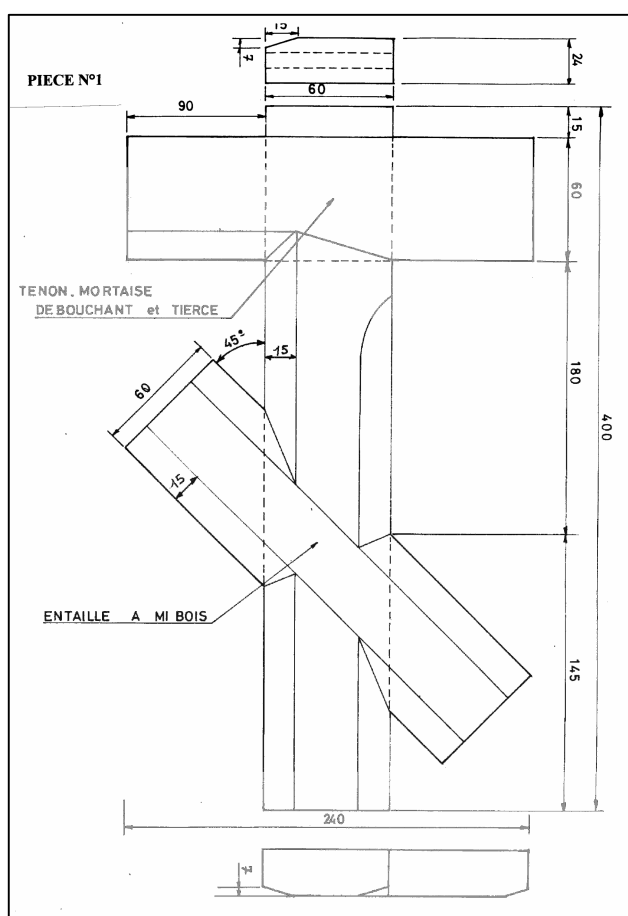

FICHE DE DEBIT

REP	Désignation	NB	Longueur	Largeur	Epaisseur	Matière	Observation
1	Le montant	1	400	60	24	hêtre	
2	La traverse en biais	1	300	60	24	hêtre	
3	La traverse horizontale	1	240	60	24	hêtre	
4	Panneau pour épure	1	500	300	10	médium	



COMMENT SE PREPARER aux sélections régionales



Exercice d'application

→ Exercice n° 2 :

SUJET : Le tiroir

Les dimensions des queues d'aronde sont à votre choix.

Il vous est conseillé de réaliser deux fois le tiroir, une première fois à la main dans un **temps alloué de 2 heures**, et ensuite le réaliser en vous aidant de machine pour aller plus vite dans un **temps alloué de 45 minutes**.

FICHE DE DEBIT							
REP	Désignation	NB	Longueur	Largeur	Epaisseur	Matière	Observation
1	La façade	1	200	60	14	hêtre	
2	Les côtés	1	300	60	10	hêtre	
3	L'arrière	1	200	46	8	hêtre	

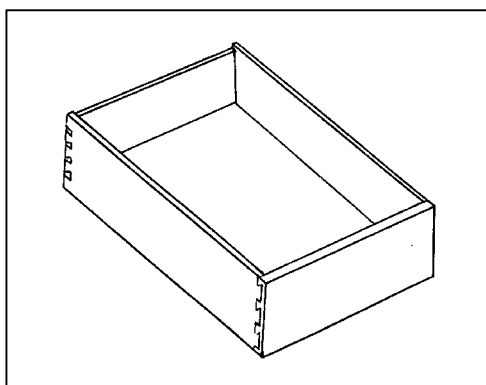



COMMENT SE PREPARER aux sélections régionales



Exercice d'application

→ Exercice n° 3 :

SUJET : La porte de placard et son châssis

La porte d'une épaisseur de 22 mm est assemblée à flottage d'onglet collé.

Le châssis d'une épaisseur de 36 mm est assemblé à double tenons mortaises et chevillés.

La porte est ferrée à charnières de 60 mm à droite.

Travail à réaliser :

- les assemblages de la porte sont à faire à la main
- les assemblages du châssis sont libres
- les chanfreins sont à arrêter à 20 mm de chaque extrémité des pièces.

Temps alloué : 12 heures

FICHE DE DEBIT							
REP	Désignation	NB	Longueur	Largeur	Epaisseur	Matière	Observation
	<u>La porte de placard</u>						
1	Les montants	2	600	55	22	hêtre	
2	Les traverses	2	400	55	22	hêtre	
3	Le montant en biais	1	530	65	22	Hêtre	
4	Le panneau	1	500	300	5	CP	Il est à couper en 2
5	Panneau pour épure	1	700	500	10	Médium	
	<u>Le bâti</u>						
6	Les montants	2	660	48	36	Hêtre	
7	Les traverses	2	480	38	36	Hêtre	
	<u>Quincaillerie</u>						
8	Les charnières	2	60	40		acier	
9	Les vis	12	25		30,5	acier	

